

## FCC-melding

Dit apparaat werd getest en voldoet aan de beperkingen voor een digitaal apparaat van Klasse B, in overeenstemming met Deel 15 van de FCC-voorschriften. Deze beperkingen zijn ontwikkeld om een redelijke beveiliging te bieden tegen schadelijke storingen in een residentiële installatie. Dit apparaat genereert, gebruikt en kan radiofrequentie-energie uitstralen en kan, indien niet geïnstalleerd en gebruikt in overeenstemming met de instructies, schadelijke storing veroorzaken in radiocommunicatie. Er is echter geen garantie dat er geen interferentie zal optreden in specifieke installaties. Als deze apparatuur wel schadelijke interferentie veroorzaakt voor radio- of televisieontvangst, wat kan worden vastgesteld door de apparatuur uit en aan te zetten, wordt de gebruiker aangemoedigd om de interferentie te proberen te corrigeren met één of meer van de volgende maatregelen:

- Wijzig de richting van de ontvangstantenne of verplaats de antenne.
- Verhoog de afstand tussen de apparatuur en de ontvanger.
- Sluit de apparatuur aan op een stopcontact in een ander circuit dan dat waarmee de ontvanger is verbonden.
- Raadpleeg de dealer of een ervaren radio/TV-technicus voor hulp.

Dit apparaat voldoet aan Deel 15 van de FCC-voorschriften. Het gebruik is onderhevig aan de volgende twee voorwaarden:

1. Dit apparaat mag geen schadelijke storingen veroorzaken, en
2. Dit apparaat moet elke ontvangen storing die een ongewenste werking kunnen veroorzaken aanvaarden.

# Veiligheidsinstructies

Lees alle instructies alvorens uw projector te bedienen en bewaar deze zodat u het later opnieuw kan raadplegen.

1. Lees instructies  
Alle veiligheids- en bedieningsinstructies moeten worden gelezen voordat het apparaat wordt bediend.
2. Opmerkingen en waarschuwingen  
Alle opmerkingen en waarschuwingen in de bedieningsinstructies moeten worden nageleefd.
3. Schoonmaken  
Koppel de projector los van het stopcontact alvorens te reinigen. Gebruik een bevochtigde doek voor het reinigen van de behuizing van de projector. Gebruik geen vloeibare reinigingsmiddelen of spuitbussen.
4. Accessoires  
Zet dit product niet op een onstabiel wagentje of op een wankelende voet of tafel. Dit product kan mogelijk vallen met ernstige schade aan het product tot gevolg. Houd plastic materialen (van de projector, accessoires en optionele onderdelen) buiten het bereik van kinderen omdat deze zakken dood door verstikking kunnen veroorzaken. Wees vooral voorzichtig bij jonge kinderen.
5. Ventilatie  
De projector is uitgerust met ventilatiegaten (aanvoer) en ventilatiegaten (afvoer). Blokkeer deze gaten niet en plaats geen voorwerpen dicht bij de gaten, anders kan interne hitte-opbouw plaatsvinden dat kwaliteitsverlies van de afbeelding of schade aan de projector tot gevolg kan hebben.
6. Stroombronnen  
Controleer of de bedrijfsspanning van uw eenheid overeenkomt met de spanning van uw lokale voedingsbron.
7. Onderhoud  
Probeer het product niet zelf te repareren. Alle servicewerkzaamheden overlaten aan daartoe bevoegde personen.
8. Vervangende onderdelen  
Als vervangende onderdelen vereist zijn, zorg er dan voor dat de vervangende onderdelen zijn gespecificeerd door de fabrikant. Vervangen zonder autorisatie kan brand, elektrische schokken of andere gevaren tot gevolg hebben.
9. Vochtcondensatie  
Gebruik deze projector nooit meteen nadat u het apparaat hebt verplaatst van een koude locatie naar een warme locatie. Wanneer de projector aan een dergelijke temperatuurschommeling wordt blootgesteld, kan er vochtcondensatie op de lens en de andere cruciale interne onderdelen worden gevormd. Om schade aan de eenheid te voorkomen moet u de projector minstens 2 uur lang niet gebruiken na een drastische of plotselinge verandering van de temperatuur.

## Opmerkingen over wisselstroomkabel

Wisselstroomkabel moet voldoen aan de vereisten van landen waar u deze projector gebruikt. Bevestig het juiste type wisselstroomstekker op basis van de onderstaande afbeeldingen en zorg ervoor dat de juiste wisselstroomkabel wordt gebruikt. Als de meegeleverde wisselstroomkabel niet overeenkomt met uw stopcontact, neem dan contact op met uw verkoper. Deze projector is uitgerust met een stekker met aarding. Verzekert dat uw stopcontact overeenkomt met de stekker. Keur het veiligheidsdoel van deze geaarde stekker niet af. Wij raden u sterk aan een videobron te gebruiken die ook is uitgerust met een stekker met aarding om signaalstoringen door spanningsschommelingen te voorkomen.

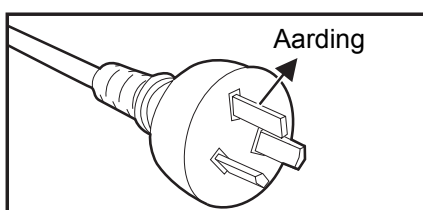

Voor Australië en  
vasteland China

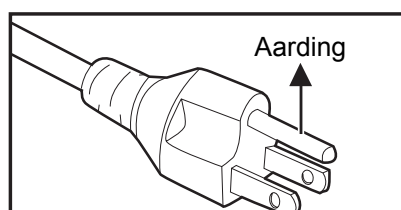

Voor de V.S. en  
Canada

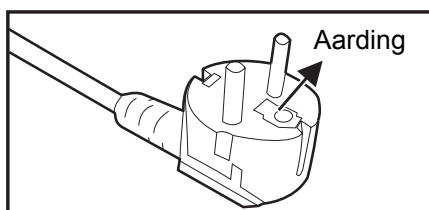

Voor continentaal Europa

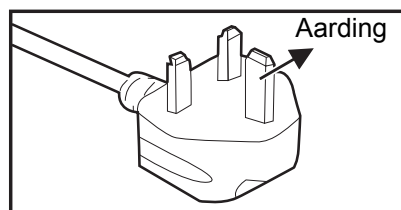

Voor het V.K.

# Inhoudsopgave

<b>Inleiding</b> .....	<b>1</b>
Functies projector .....	1
Overzicht projector .....	2
<b>Gebruik van het product</b> .....	<b>4</b>
Bedieningspaneel .....	4
Verbindingspoorten .....	5
Afstandsbediening .....	6
Batterijen installeren .....	9
Bediening afstandbediening .....	10
<b>Aansluitingen</b> .....	<b>11</b>
Aansluitingen .....	13
<b>Bediening</b> .....	<b>14</b>
De projector in-/uitschakelen .....	14
Hoogte projector aanpassen .....	15
Scherpstelling en zoom projector aanpassen .....	15
Afbeeldingsgrootte projector aanpassen .....	16
De projector beveiligen .....	17
Instellen van de presentatietimer .....	18
Menubediening .....	19
<b>Onderhoud</b> .....	<b>28</b>
Schoonmaken van de lens .....	28
Schoonmaken van de behuizing van de projector .....	28
De lamp vervangen .....	29
Schoonmaken en vervangen van stoffilters (Optioneel accessoire) .....	31
<b>Specificaties</b> .....	<b>32</b>
Afmetingen .....	33
<b>Bijlage</b> .....	<b>34</b>
Berichten LED-indicator .....	34
Compatibiliteitsmodi .....	35
Problemen oplossen .....	37
RS-232-protocol .....	38

# Inleiding

## Functies projector

De projector integreert een optische motorprojectie met hoge prestaties en een gebruiksvriendelijk ontwerp voor grote betrouwbaarheid en eenvoud in gebruik.

De projector heeft de volgende functies:

- DLP®-technologie
- DS230/DS234: 800 x 600 SVGA-resolutie
- DX251/DX255: 1024 x 768 XGA-resolutie
- Compatibiliteit met Macintosh®-computers
- Compatibiliteit met NTSC, PAL, SECAM en HDTV
- D-Sub 15-pins-aansluiting voor analoge videoverbinding
- Gebruiksvriendelijk, meertalige OSD
- Geavanceerd elektronische trapeziumcorrectie
- RS-232-aansluiting voor seriële bediening
- Minder dan 0,5w stroomgebruik in Stand-bymodus.
- Dynamische ECO start uw dynamische energiebesparing
- Snelle afkoeling, Automatische inschakelen, Functies automatisch inschakelen
- Met de functie Direct herstarten kunt u de projector na 90 seconden direct herstarten nadat deze is uitgeschakeld.
- 3D-functie ondersteund

### **N.B.**

- *Alle informatie in deze handleiding kan zonder aankondiging worden gewijzigd.*
- *Het vermenigvuldigen, overdragen of kopiëren van alle of enig deel van dit document is niet toegestaan zonder uitdrukkelijke schriftelijke toestemming.*
- *De ogenschijnlijke helderheid van het geprojecteerde beeld varieert afhankelijk van de omgevingsverlichting, het geselecteerde ingangssignaal/helderheidsinstellingen en de projectieafstand.*
- *De helderheid van de lamp neemt na verloop van tijd af en kan verschillen volgens de specificaties van de fabrikant. Dit is normaal.*

# Overzicht projector

## Vooraanzicht

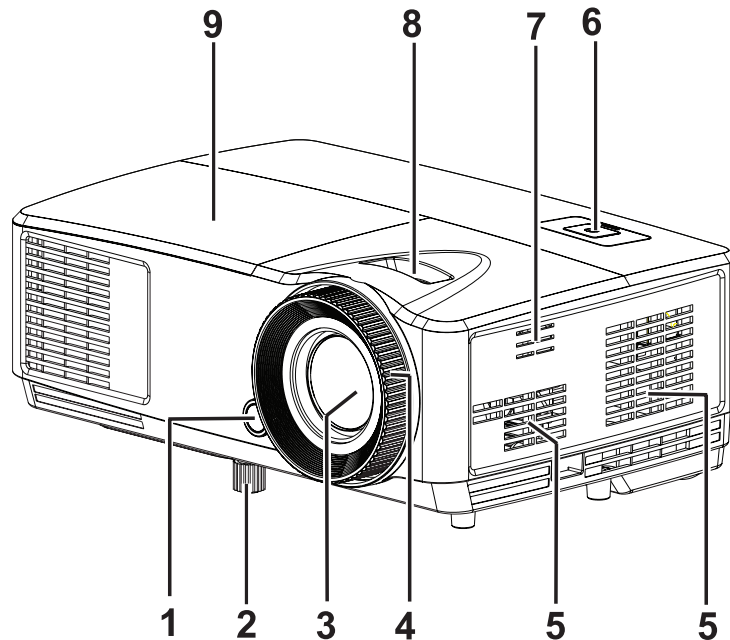

- |  |                     |
|--|---------------------|
| 1. IR-sensor afstandsbediening aan voorzijde | 2. Hoogtevoet       |
| 3. Projectielens                             | 4. Focusering       |
| 5. Ventilatiegaten                           | 6. Bedieningspaneel |
| 7. Geluidsgaten speaker                      | 8. Zoomring         |
| 9. Klep voor lamp                            |                     |

## Achteraanzicht

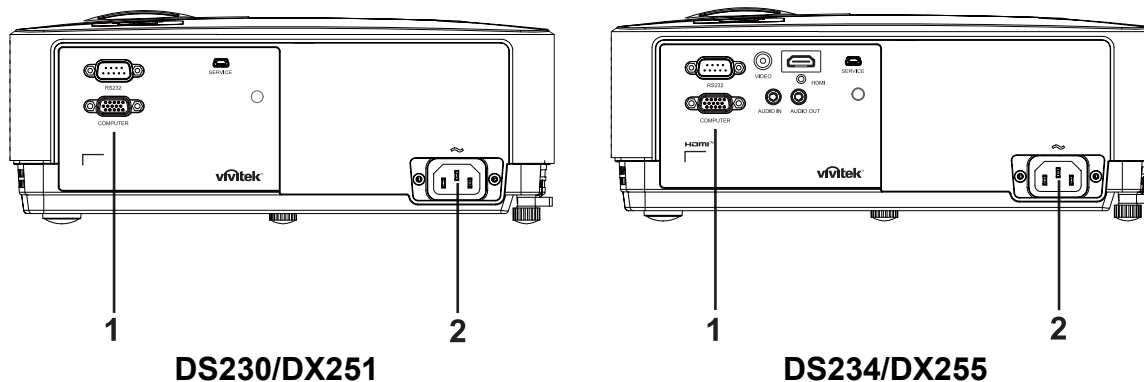

1. Verbindingspoorten

2. Stopcontact

## Onderaanzicht

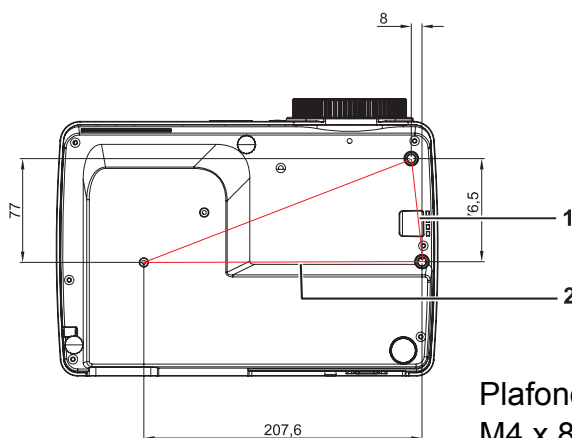

Plafondmontageschroeven:  
M4 x 8 (Max. L = 8 mm)

Eenheid: mm

1. Veiligheidsbalk

2. Gatens voor plafondmontage

### **N.B.**

- **Deze projector kan worden gebruikt met een plafondmontage ter ondersteuning. De plafondmontage is niet inbegrepen in het pakket.**
- **Neem contact op met uw verkoper voor meer informatie over het monteren van de projector aan het plafond.**
- **Als u de eenheid installeert, voeg dan een direct toegankelijk apparaat voor ontkoppeling toe in de vaste bekabeling of verbind de stekker met een eenvoudig toegankelijk wandcontactdoos dicht bij de eenheid. Als een storing optreedt tijdens het gebruik van de eenheid, bedien dan het apparaat voor ontkoppeling om zo de stroomtoevoer uit te schakelen, of trek de stekker uit het stopcontact.**

# Gebruik van het product

## Bedieningspaneel

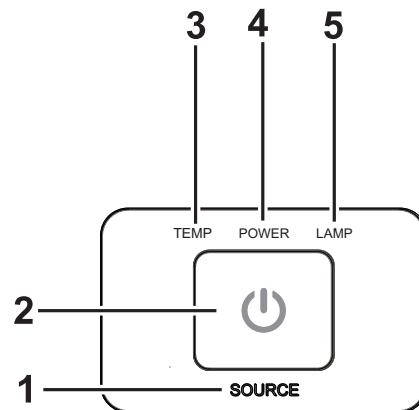

1. **INGANG**  
Geen functie
2. **⏻ POWER**  
Schakelt de projector aan of uit
3. **TEMP** (LED-indicator temperatuur)  
Verwijst naar "Berichten LED-indicator"
4. **POWER** (LED-indicator voeding)  
Verwijst naar "Berichten LED-indicator"
5. **LAMP** (LED-indicator lamp)  
Verwijst naar "Berichten LED-indicator"



# Verbindingspoorten

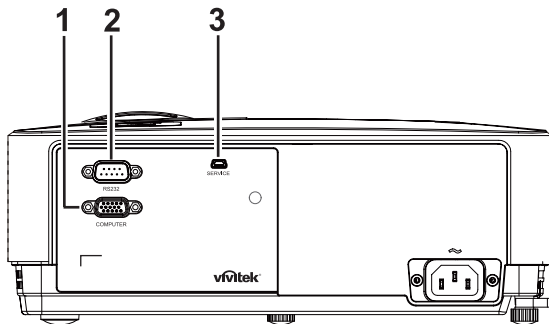

**DS230/DX251**

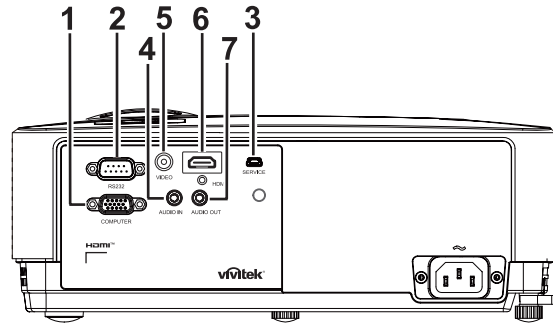

**DS234/DX255**

## 1. COMPUTER

Verbind ingangssignaal beeld (analoge RGB of component) met deze stekker.

## 2. RS-232

Verbind deze met de controlerende RS-232C-poort van de computer bij het bedienen van de projector via een computer.

## 3. SERVICE

Deze aansluiting is voor firmware-updates.

## 4. AUDIO IN

Verbind een audio-uitgang van video-apparatuur of een computer met deze stekker.

## 5. VIDEO

Verbind een composiet-video-uitgang van video-apparatuur met deze stekker.

## 6. HDMI

Verbind een HDMI-uitgang van video-apparatuur of een computer met deze stekker.



## 7. AUDIO OUT

Verbind met een speaker of andere apparatuur met audio-ingang.

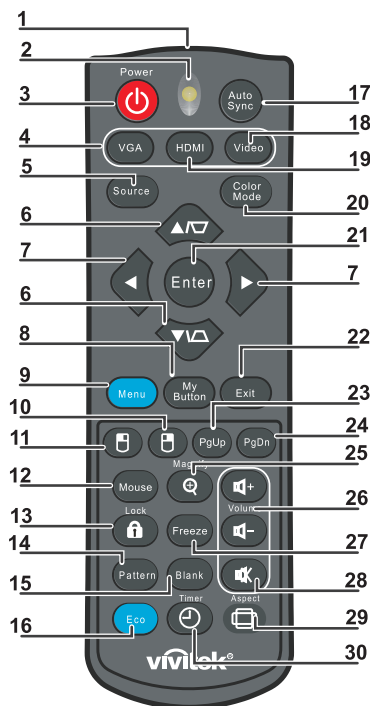
# Afstandsbediening



1. **IR-zender**  
Zendt signaal naar projector
2. **Status-LED**  
Licht op wanneer de afstandsbediening wordt gebruikt
3. **Voeding**  
Schakelt de projector aan of uit
4. **VGA**  
Toont COMPUTER-sigitaal
5. **Ingang**  
Toont de keuzebalk ingangssigitaal
6. **▽/△ Trapeziumcorrectie**  
Herstelt trapeziumbeeldeffect (bredere boven-/onderkant)  
    **▼ ▲ Omhoog/Omlaag**  
    Navigeert en wijzigt instellingen in het OSD-menu
7. **◀ ▶ Links/Rechts**  
Navigeert en wijzigt instellingen in het OSD-menu
8. **Mijn Knop**  
Geen functie
9. **Menu**  
Opent het OSD-menu
10. **☐ Rechtermuisklik**  
Geen functie

- 11.  Linkermuisklik**  
Geen functie
- 12. Muis**  
Geen functie
- 13.  Vergrendel**  
Geen functie
- 14. Patroon**  
Geen functie
- 15. Leeg**  
Maakt het scherm leeg
- 16. Eco**  
Toont de keuzebalk lampmodus (Normaal/Economisch/Dynamisch ECO).
- 17. Automatische synchroniseren**  
Automatische fase-afstelling, h.grootte, positie
- 18. Video**  
Toont VIDEO-sigitaal (alleen voor DS234 en DX255)
- 19. HDMI**  
Toont HDMI-sigitaal (alleen voor DS234 en DX255)
- 20. Kleurenmodus**  
Selecteert weergavemodus
- 21. Enter**  
Wijzigt instellingen in het OSD-menu
- 22. Afsluiten**  
Bewaart instellingen menu en sluit af
- 23. Pagina omhoog**  
Pagina omhoog tijdens verbinding met een PC via USB
- 24. Pagina omlaag**  
Pagina omlaag tijdens verbinding met een PC via USB
- 25. Vergroten**  
Vergroot het geprojecteerde beeld
- 26. Volume**  
Wijzigt volume (alleen voor DS234 en DX255)
- 27. Freeze**  
Huidig beeld bevroren/ontvroren
- 28. Geluid uit**  
Dempen van ingebouwde speaker (alleen voor DS234 en DX255)
- 29. Aspect**  
Selecteert beeldverhouding
- 30. Timer**  
Activeert P-Timer OSD-menu

## De op afstand bedienbare muis gebruiken

De mogelijkheid om uw computer op afstand te besturen, geeft u meer flexibiliteit bij het houden van presentaties.

1. Verbind de projector met een USB-kabel met uw PC of notebook voordat u de afstandsbediening gebruikt ter vervanging van de muis van de computer. Zie "[Een computer aansluiten](#)" op pagina 13 voor details.
2. Stel het ingangssignaal in op **COMPUTER**.
3. Om uw softwareprogramma voor weergave te bedienen (op een verbonden PC) die reageert op page-up/page-down-opdrachten (zoals Microsoft Powerpoint), druk **Pagina omhoog/omlaag**.
4. Als de functie voor extern oproepen niet werkt, moet u controleren of de USB-verbinding correct is uitgevoerd en of het muisstuurprogramma op uw computer is bijgewerkt naar de laatste versie.

# Batterijen installeren

1. Open de batterijklep in de aangeven richting.

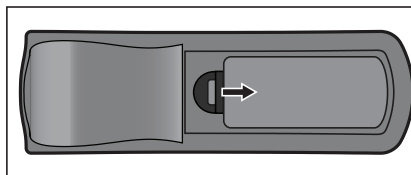

2. Installeer de batterijen zoals aangeven in het schema aan de binnenkant van het batterijvak.

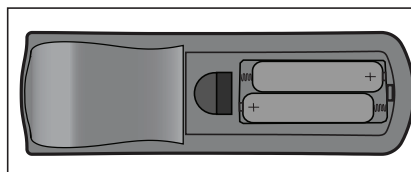

3. Sluit de batterijklep terug in positie.

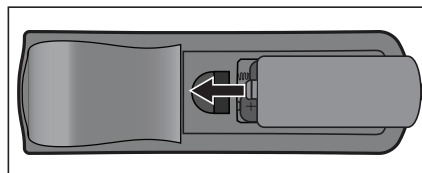

## **Waarschuwing**

- *Explosiegevaar als de batterij wordt vervangen door een onjuist type.*
- *Gooi gebruikte batterijen weg volgens de instructies.*
- *Zorg ervoor dat de plus en min-contacten juist zijn uitgelijnd bij het laden van een batterij.*



## **N.B.**

- *Houd de batterijen buiten het bereik van kinderen. Er bestaat risico op dood bij het per ongeluk inslikken van de batterijen.*
- *Verwijder batterijen uit de afstandsbediening als u deze voor langere tijd niet gebruikt.*
- *Gooi gebruikte batterijen niet weg bij gewoon huishoudelijk afval. Gooi gebruikte batterijen weg in overeenstemming met de lokale voorschriften.*
- *Er kan sprake zijn van gevaar of explosie als de batterijen niet juist zijn geplaatst. Vervang alle batterijen door nieuwe.*
- *Batterijen mogen niet in de buurt komen van vuur of water. Bewaar batterijen op een donkere, koele en droge plek.*
- *Als u lekken van batterijen vermoedt, verwijder dan de lekkage en vervang met nieuwe batterijen.*
- *Als de lekkage is blijven plakken aan uw lichaam of kleding, spoel dan onmiddellijk grondig af met water.*

# Bediening afstandbediening

Richt de afstandsbediening op de infrarood-sensor en druk een knop in.

- Bediening van de projector vanaf de voorzijde

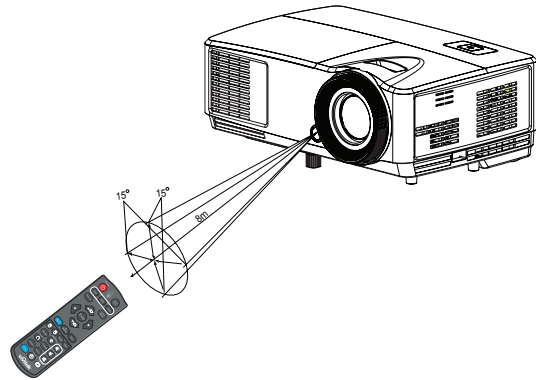

## **N.B.**

- **Richt de laser niet direct op ogen van mensen (in het bijzonder kleine kinderen) Er bestaat een kans op het beschadigen van de ogen.**
- **De afstandsbediening werkt mogelijk niet als er sterk zonlicht of ander sterk licht is zoals een fluorescerende lamp die de afstandssensor belicht.**
- **Bedien de afstandsbediening vanaf een positie waar de afstandssensor zichtbaar is.**
- **Laat de afstandsbediening niet vallen en sla er niet mee.**
- **Houd de afstandsbediening weg van locaties met extreem hoge temperaturen of vochtigheid.**
- **Zorg ervoor dat er geen water op de afstandsbediening komt en plaats er geen natte voorwerpen op.**
- **Demonteer de afstandsbediening niet.**

# Aansluitingen

Als u een signaalbron aansluit op de projector, volg dan deze instructies:

1. Schakel alle apparatuur uit voordat u aansluitingen maakt.
2. Gebruik de juiste signaalkabels voor elke bron.
3. Zorg dat de kabels goed zijn geplaatst.

## DS230/DX251

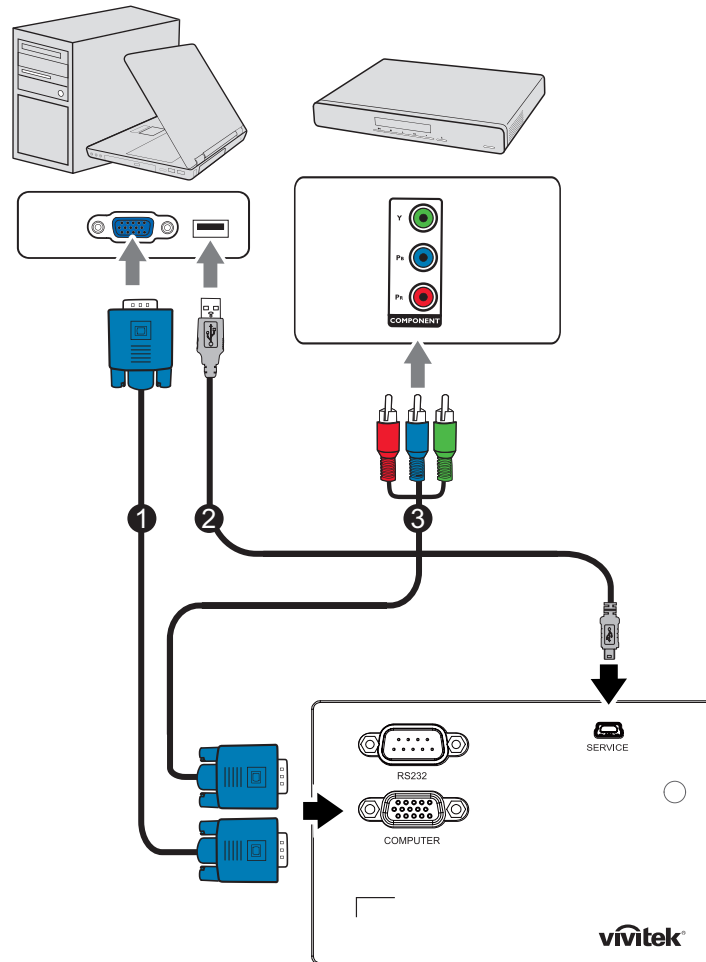

1. VGA-kabel (D-Sub naar D-Sub)
2. USB-kabel (Mini-B type naar A-type)
3. VGA (D-Sub) naar HDTV(RCA)-kabel

## DS234/DX255

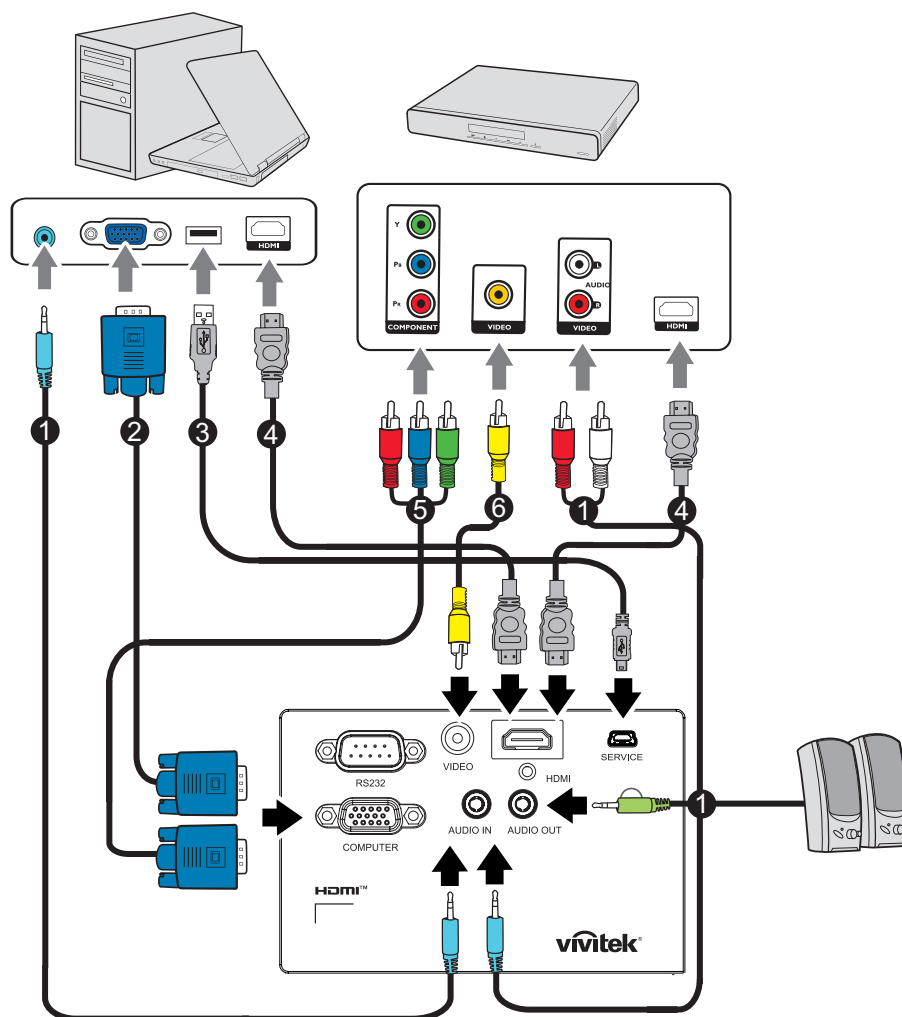

1. Audiokabel
2. VGA-kabel (D-Sub naar D-Sub)
3. USB-kabel (Mini-B type naar A-type)
4. HDMI-kabel
5. VGA (D-Sub) naar HDTV(RCA)-kabel
6. Composiet video-kabel

### **Belangrijk**

- **Voor de bovenstaande aansluitingen zijn sommige kabels mogelijk niet meegeleverd met de projector. Deze kabels zijn verkrijgbaar bij elektronikawinkels.**
- **De illustraties van de verbindingen zijn uitsluitend bedoeld ter referentie. De beschikbare achterste verbindingstekkers van de projector verschillen voor elk model projector.**
- **Voor gedetailleerde verbindingsmethodes, zie pagina 13.**



# Aansluitingen

## Een computer aansluiten

De projector biedt twee VGA-ingangscontacten die u in staat stelt om zowel IBM<sup>®</sup> compatibele apparaten als Macintosh<sup>®</sup> computers te verbinden. Een Mac-adapter is vereist als u oude versies van Macintosh computers verbindt.

### De projector aansluiten op een laptop of desktopcomputer:

- Een VGA-kabel gebruiken
  1. Neem een VGA-kabel en verbindt een uiteinde met de D-Sub-uitgang van de computer.
  2. Verbind het andere uiteinde van de VGA-kabel met de **COMPUTER** - ingangsaansluiting op de projector.
- Een HDMI-kabel gebruiken
  1. Neem een HDMI-kabel en verbind één uiteinde met de **HDMI**-uitgang van de computer.
  2. Sluit het andere uiteinde van de kabel van de HDMI-uitgang aan op de projector.

### **Belangrijk**

- *Veel notebooks schakelen hun externe videopoorten niet in bij het verbinden met een projector. Met de toetsencombinatie FN + F3 of FN + CRT/LCD kunt u de externe weergave doorgaans in- of uitschakelen. Zoek op de notebook de functietoets CRT/LCD of de functietoets met een monitorsymbool op de notebook. Druk tegelijk op FN en een van deze toetsen. Raadpleeg de handleiding bij uw notebook voor meer informatie over mogelijke toetsencombinaties.*

## Videobronapparaten aansluiten

- Een HDMI-kabel gebruiken
  1. Neem een HDMI-kabel en verbind één uiteinde met de **HDMI**-uitgang van de computer.
  2. Sluit het andere uiteinde van de kabel van de HDMI-uitgang aan op de projector.
- Een VGA (D-Sub) naar HDTV(RCA)-kabel gebruiken
  1. Neem een VGA (D-Sub) naar HDTV(RCA)-kabel en verbind het uiteinde met de 3 RCA-aansluitingen met de Component-videouitgang van de videobron. Zorg dat de kleuren van de connectoren overeenkomen met die van de uitgangen: groen op groen, blauw op blauw en rood op rood.
  2. Verbind het andere einde van de kabel (met een D-Sub-aansluiting) met de **COMPUTER**-aansluiting van de projector.

### **Belangrijk**

- *Indien het geselecteerde videobeeld niet wordt getoond nadat de projector is opgestart en de juiste video-ingang is geselecteerd, controleer dan of het videobronapparaat is ingeschakeld en correct werkt. Controleer ook of de signaalkabels op de juiste manier zijn aangesloten.*

# Bediening

## De projector in-/uitschakelen

### Inschakelen van de projector:





1. Sluit de wisselstroomkabel aan en de signaalkabel(s) van randapparatuur.
2. Druk  om de projector in te schakelen.  
Het duurt ongeveer een minuut voordat de projector is opgewarmd.
3. Schakel uw bron in (computer, notebook, DVD, etc.). De projector detecteert uw bron automatisch wanneer de instelling Automatische ingang op AAN staat.
  - Als de projector geen geldig signaal detecteert zal het bericht 'Geen signaal' continu worden weergegeven.



### **Waarschuwing**

- *Kijk nooit in de lens is als de lamp aan is. Dit kan schade aan uw ogen tot gevolg hebben.*
- *Dit brandpunt concentreert hoge temperaturen. Plaats geen enkel voorwerp in de nabijheid om mogelijk brandgevaar te voorkomen.*

### Uitschakelen van de projector:

1. Druk  om de projectorlamp uit te schakelen. Het bericht "Druk nogmaals op knop  voor uitschakelen" zal op het scherm verschijnen.
2. Druk  om te bevestigen.
  - Als u de projector weer wilt inschakelen moet u wachten tot de projector de koelingscyclus voltooid heeft en is overgegaan naar de standby-modus. Eenmaal in de standby-modus drukt u simpelweg op  om de projector opnieuw te starten.
3. Koppel de wisselstroomkabel los van het stopcontacten en de projector.
4. Schakel de projector niet direct weer in na uitschakeling.

## Hoogte projector aanpassen

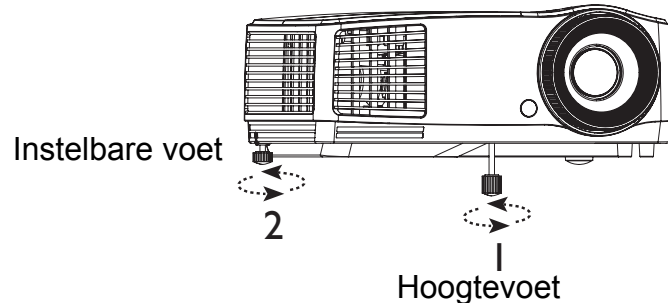

De projector heeft 1 hefvoetje met een snelontgrendeling en 1 verstelvoetje achteraan.

Met deze verstelvoetjes kunt u de hoogte van het beeld en de projectiehoek wijzigen.

1. Gebruik de in hoogte instelbare voet om de gewenste hoogte van het beeld te verhogen/verlagen.
2. Schroef de afstelvoet achteraan om de horizontale hoek fijn af te stemmen. Om de voet in te trekken, draait u de voet in tegengestelde richting.

**N.B.**

- *Zorg ervoor dat de in hoogte instelbare voet en instelbare voet volledig ingetrokken zijn voordat u de projector in de draagtas plaatst.*

## Scherpstelling en zoom projector aanpassen

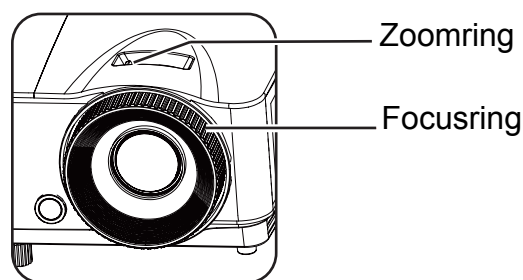

1. Stel het beeld scherp door de focusing te draaien. Een stilstaand beeld wordt aangeraden voor het instellen van de scherpte.
2. Pas de beeldgrootte aan door de zoomring te schuiven.

# Afbeeldingsgrootte projector aanpassen

Raadpleeg de onderstaande afbeelding en tabel om de schermgrootte en projectieafstand te bepalen.

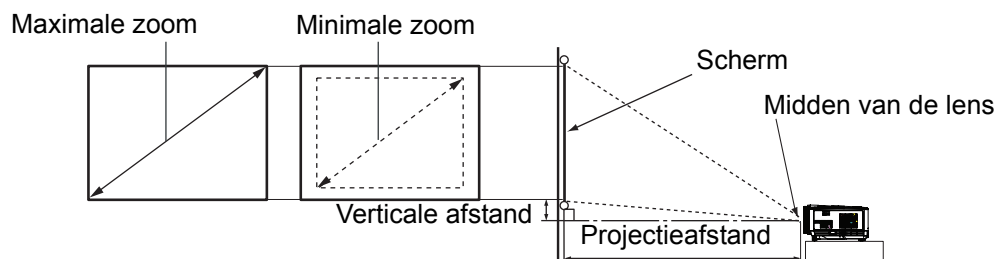

Diagonale schermgrootte [inch (cm)]	4 : 3 schermen			
	Projectieafstand [inch (m)]		Hoogte beeld [inch (cm)]	Verticale afstand [inch (cm)]
	(min. zoom)	(max. zoom)		
40 (102)	62 (1,6)	69 (1,7)	24 (60,96)	3,6 (9,1)
60 (152)	94 (2,4)	103 (2,6)	36 (91,44)	5,4 (13,7)
80 (203)	125 (3,2)	137 (3,5)	48 (121,92)	7,2 (18,2)
100 (254)	156 (4,0)	172 (4,4)	60 (152,4)	9,0 (22,9)
150 (381)	234 (5,9)	257 (6,5)	90 (228,6)	13,5 (34,3)
200 (508)	312 (7,9)	343 (8,7)	120 (304,8)	18,0 (45,7)
250 (635)	390 (9,9)	429 (10,9)	150 (381,0)	22,5 (57,2)
290 (737)	452 (11,5)	498 (12,6)	174 (442,0)	26,1 (66,4)

## **N.B.**

- **Plaats de projector in een horizontale positie; andere posities kunnen hitte-opbouw veroorzaken en schade veroorzaken aan de projector.**
- **Behoud een afstand van 30 cm of meer tussen de zijkanten van de projector.**
- **Gebruik de projector niet in een rokerige omgeving. Er kunnen rookresten worden opgehoopt op kritieke onderdelen dit kan de projector of zijn prestaties aantasten**
- **Raadpleeg uw verkoper voor speciale installaties zoals het ophangen aan het plafond.**

## De projector beveiligen

### Instellen en wijzigen van een wachtwoord

1. Open het OSD-menu, ga naar het **Setting 2 > Beveiligingsins Tellingen** -menu en druk **Enter**.
2. Markeer **Wachtwoord wijzigen** en druk op **Enter**.
3. Stel een nieuw wachtwoord in:  
Gebruik de navigatietoetsen om een wachtwoord van zes cijfers in te voeren.
4. Wijzig het wachtwoord:  
U wordt gevraagd om eerst het huidige wachtwoord in te voeren, daarna kunt u een nieuwe invoeren.
5. Bevestig het nieuwe wachtwoord door het wachtwoord nogmaals in te voeren.
6. Om het OSD-menu te verlaten, druk **Menu/Exit**.

### De wachtwoordfunctie activeren

1. Ga terug naar **Setting 2 > Beveiligingsins Tellingen** en druk **Enter**.
2. Markeer **Beveiligingsinstellingen wijzigen** en druk op **Enter**. U wordt gevraagd om wachtwoord in te voeren. Als het wachtwoord is ingesteld, keert het OSD-menu terug naar het **Inschakelblokkering**. Kies **Aan** door op **◀/▶** te drukken.
3. Om de wachtwoordbescherming uit te schakelen, selecteer **Uit** in het **Inschakelblokkering**-menu.

## Instellen van de presentatietimer

De presentatietimer kan de presentatietijd op het scherm weergeven om u te helpen uw tijd tijdens het geven van presentaties beter te beheren. Volg onderstaande stappen om deze functie te gebruiken:

1. Druk **Timer** op de afstandsbediening om naar het Presentatietimer-menu te gaan of ga naar het **Setting 1 > Presentatietimer**-menu en druk **Enter** om de **Presentatietimer**-pagina weer te geven.
2. Markeer **Timerinterval** en bepaal de timerperiode door op ◀/▶ te drukken.
3. Druk ▼ om **Timerweergave** te markeren en kies of uw de timer op het scherm wilt laten zien door te drukken op ◀/▶ .

Selectie	Beschrijving
Altijd	Hiermee wordt de timer gedurende de gehele presentatietijd op het scherm weergegeven.
1 min./2 min./3 min.	Geeft de timer op het scherm weer tijdens de laatste 1/2/3 minu(u)t(en).
Nooit	Hiermee wordt de timer gedurende de gehele presentatietijd verborgen.

4. Druk op ▼ om **Timerpositie** te selecteren en stel de timerpositie in door te drukken op ◀/▶ .  
Linksboven → Linksonder → Rechtsboven → Rechtsonder
5. Druk ▼ om te markeren **Aftelrichting** en selecteer de richting van aftellen door ◀/▶ te drukken.

Selectie	Beschrijving
Optellen	Telt op vanaf 0 tot de vooraf ingestelde tijd.
Aftellen	Telt af vanaf de vooraf ingestelde tijd naar 0.

6. Om de presentatietimer te activeren, markeer **Presentatietimer**, selecteer **Aan** en selecteer **Ja**.
7. Om de presentatietimer te annuleren, markeer **Presentatietimer**, selecteer **Uit** en selecteer **Ja**.

## Menubediening

De projector heeft meertalige (OSD)-menus die u in staat stellen om aanpassingen aan het beeld te doen en verschillende instellingen te wijzigen.

### Bediening

1. Druk **Menu** om het OSD-menu te openen.
2. Als het OSD-menu wordt weergegeven, gebruik ◀/▶ om een functie uit het hoofdmenu te selecteren.
3. Na selectie van het gewenste item uit het hoofdmenu, druk ▼ om naar het submenu te gaan voor de instelling van de functie.
4. Gebruik ▲/▼ om het gewenste item te selecteren en de instellingen te wijzigen met ◀/▶ .
  - Om naar het volgende niveau van het OSD-menu te gaan, druk **Enter**.
5. Druk tweemaal\* **Menu** om te verlaten en de instellingen op te slaan.

\*Wanneer u eenmaal drukt, gaat u terug naar het hoofdmenu en wanneer u tweemaal drukt, wordt het OSD-menu gesloten.

## Menu-overzicht

### N.B.

- *Ondersteunde OSD-menus verschillen per ingangsbron. De niet-ondersteunde functie worden weergegeven in grijs.*
- *\*1: Alleen beschikbaar als Schermmodus is geselecteerd voor Gebruiker1 of Gebruiker2.*
- *\*2: Alleen voor DS234 en DX255*

Hoofdmenu	Submenu	Instellingen		
WEERGAVE	Wandkleur	Uit / Lichtgeel / Roze / Lichtgroen / Blauw / Schoolbord		
	Beeldverhouding	Auto / Werkelijk / 4:3 / 16:9 / 16:10		
	Keystone			
	Positie			
	Fase			
	Horizontale afmeting			
	Digitale zoom			
	3D	3D-modus	Auto / Boven-onder / Frame opeenvolg. / Frame packing / Side-by-side / Uit	
		3D sync omkeren	Uitschakelen / Omkeren	
		3D-instellingen opslaan	3D-instellingen 1 / 3D-instellingen 2 / 3D-instellingen 3	
		3D-instellingen toepassen	3D-instellingen 1 / 3D-instellingen 2 / 3D-instellingen 3 / Uit	
	Lessjabloon	Schoolbord	Uit / Lettervorming / Werkblad / Coördinatenkaart	
		Wit bord	Uit / Lettervorming / Werkblad / Coördinatenkaart	



BEELD	Weergavemodus	Helder / Presentatie / sRGB / Film / (3D) / Gebruikersmodus 1 / Gebruikersmodus 2	
	Referentiemodus*†	Helder / Presentatie / sRGB / Film / (3D)	
	Helderheid		
	Contrast		
	Kleurtemperatuur	Koud / Normaal / Warm	
	Kleur		
	Tint		
	Scherpte		
	Kleurtemp. fijn afstellen	R-versterking / G-versterking / B-versterking / R-verschuiving / G-verschuiving / B-verschuiving	
	Kleur beheerder	Primaire kleur	R/G/B/C/M/Y
		Tint	
Verzadiging			
Versterking			
Beeldinstelling herstellen	Huidige / Alle / Annuleren		
INGANG	Autobron	Aan / Uit	

Setting 1	Presentatietimer	Timerinterval	1,2,3,4,5,10 - 240 Min
		Timerweergave	Altijd / 3 min. / 2 min. / 1 min. / Nooit
		Timerpositie	Linksboven / Linksonder / Rechtsboven / Rechtsonder
		Aftelrichting	Aftellen / Optellen
		Aan / Uit	Ja / Nee
	Taal	Meerdere talen	
	Projectorpositie	Tafel voor / Tafel achter / Plafond achter / Plafond voor	
	Menu-instellingen	Weergaveduur menu	5 sec. / 10 sec. / 20 sec. / 30 sec. / Altijd
		Menupositie	Midden / Linksboven / Rechtsboven / Rechtsonder / Linksonder
		Herinnering	Aan / Uit
	Gebruiksinstellingen	Automatisch inschakelen	Aan / Uit
		Inschakelen bij signaal	Aan / Uit
		Automatisch uitschakelen	Uitschakelen / 3 min. / 10 min. / 15 min. / 20 min. / 25 min. / 30 min.
		Snelle afkoeling	Aan / Uit
		Direct herstarten	Aan / Uit
		Inactief-timer	Uitschakelen / 5 min. / 10 min. / 15 min. / 20 min. / 25 min. / 30 min.
		Slaaptimer	Uitschakelen / 30 min. / 1 uur / 2 uur / 3 uur / 4 uur / 8 uur / 12 uur
	Achtergrondkleur	Standaard / Zwart / Blauw / Paars	
	Opstartscherm	Standaard / Zwart / Blauw	

Setting 2	Hoogtemodus	Aan / Uit	Ja / Nee	
	Geluidsinstellingen*2	Geluid uit	Aan / Uit	
		Volume		
	Lampinstellingen	Lampmodus	Normaal / Economisch / Dynamisch Eco	
		Lampstand Spa	Aan / Uit	
		Lamptimer herstellen	Reset / Annuleren	
		Equivalent lampuren		
	Beveiligingsinstellingen	Wachtwoord wijzigen		
		Beveiligingsinstellingen wijzigen	Inschakelblokkering	Aan / Uit
	Baud-ratio	2400 / 4800 / 9600 / 14400 / 19200 / 38400 / 57600 / 115200		
	Testpatroon	Aan / Uit		
Ondertitels	Ondertitels aan	Aan / Uit		
	Ondertitelversie	OT1/OT2/OT3/OT4		
Instellingen herstellen	Reset / Annuleren			
INFORMATIE	Huidige systeemstatus	Ingang		
		Weergavemodus		
		Resolutie		
		Lampmodus		
		3D-formaat		
		Kleursysteem		
		Equivalent lampuren		
		Firmware-versie		

## **WEERGAVE**

### **Wandkleur**

Corrigeert de kleur van het geprojecteerde beeld als het projectieoppervlak niet wit is.

### **Beeldverhouding**

Er zijn vier opties voor het instellen van de beeldverhouding, afhankelijk van de bron van het ingangssignaal.

### **Keystone**

Corrigeert eventuele keystone-afwijkingen van het beeld.

### **Positie**

De pagina voor het aanpassen van de positie wordt weergegeven. Om het beeld te verplaatsen gebruik u de pijltjestoetsen. De lagere positie-waarde van de pagina verandert met elke toets totdat het maximum of minimum bereikt is.

### **Fase**

Wijzigt de klokfase om beeldvervorming te verminderen.

### **Horizontale afmeting**

Stelt de horizontale breedte van het beeld in.

### **Digitale zoom**

Hiermee vergroot of verkleint u het geprojecteerde beeld.

### **3D**

Deze projector beschikt over een 3D-functie waarmee u 3D-films, video's en sportevenementen op een realistischere manier kunt bekijken door de diepte van de beelden weer te geven. U moet een 3D-bril dragen om 3D-beelden te kunnen bekijken.

- 3D-modus: De standaard instelling is Uit. Als de projector 3D-formaat niet kan herkennen, druk ◀/▶ om een 3D-modus te kiezen.
- 3D sync omkeren: Als u inversie van de beelddiepte ontdekt, schakel dan deze functie in om dit probleem te verhelpen.
- 3D-instellingen toepassen: De projector zal de opgeslagen 3D-instellingen toepassen en deze instellingen bewaren wanneer u de projector de volgende keer opnieuw opstart.
- 3D-instellingen opslaan: De projector zal de huidige 3D-instellingen onthouden.

### **Lessjabloon**

Biedt een aantal sjablonen als leerhulpmiddelen. Trainers kunnen die gebruiken om les te geven.

## **BEELD**

### **Weergavemodus**

Vooringestelde weergavemodi worden aangeboden zodat u de beeldinstelling van uw projector kan optimaliseren naar gelang het type programma.

### **Referentiemodus**

Selecteer een weergavemodus die het best overeenkomt met de vereiste beeldkwaliteit en stel het beeld verder af op basis van de selecties zoals onderaan vermeld op dezelfde pagina.

### **Helderheid**

Past de helderheid van het beeld aan.

### **Contrast**

Stelt de mate van verschil tussen donker en licht in het beeld in.

### **Kleurtemperatuur**

De beschikbare opties voor kleurtemperatuurinstellingen variëren afhankelijk van het geselecteerde ingangssignaal.

- Koud: Maakt het beeld blauwachtig wit.
- Normaal: De witte kleur behoudt de normale schakering.
- Warm: Maakt het beeld roodachtig wit.

### **Kleur**

Hiermee past u het verzadigingsniveau van de kleuren aan -- de sterkte van elke kleur in een videobeeld.

### **Tint**

Hiermee past u de rode en groene kleurtonen van het beeld aan.

### **Scherpte**

Maakt het beeld scherper of zachter.

### **Kleurtemp. fijn afstellen**

Stelt een kleurtemperatuur naar uw voorkeur in.

- R-versterking/G-versterking/B-versterking: Past de contrastniveaus aan van rood, groen en blauw.
- R-verschuiving/G-verschuiving/B-verschuiving: Past de helderheidsniveaus aan van rood, groen en blauw.

### **Kleur beheerder**

De kleurmanager biedt zes (RGBCMY) kleurenssets die kunnen worden aangepast. Bij het selecteren van elke kleur kunt het bereik, tint, verzadiging en reikwijdte aanpassen naar uw voorkeur.

- Primaire kleur: selecteert een kleur van nabij Rood, Geel, Groen, Cyaan, Blauw of Magenta.
- Tint: Toename van het bereik omvat kleuren bestaand uit verschillende proporties van twee aangrenzende kleuren.
- Verzadiging: Is de hoeveelheid van die kleur in een videoafbeelding. Lagere instelling produceert minder verzadigde kleuren.
- Versterking: Het contrastniveau van de primaire kleur die u selecteert wordt beïnvloed.

### **Beeldinstelling herstellen**

Herstelt huidige of alle weergavemodi.

- Huidige: herstelt huidige weergavemodus naar de vooringestelde fabrieksinstellingen.
- Alle: herstelt alle instellingen, behalve Gebruiker 1/Gebruiker 2 in het BEELD-menu naar de vooringestelde fabrieksinstellingen.

## **INGANG**

### **Autobron**

Als u de projector automatisch wilt laten zoeken naar de signalen, zorg er dan voor dat de Automatische ingang-functie in het INGANG-menu ingesteld is op Aan (dit is de standaardinstelling van deze projector).

### **Setting 1**

#### **Presentatietimer**

Herinnert de spreker eraan de presentatie binnen een bepaalde tijd af te ronden.

#### **Taal**

Stelt de taal in voor de OSD-menu's (On-Screen Display).

#### **Projectorpositie**

U kunt de projector aan het plafond of achter een scherm installeren, of met een of meerdere spiegels.

#### **Menu-instellingen**

- Weergaveduur menu: Stelt de tijdsduur in hoelang het OSD-menu actief blijft nadat u op de laatste toets hebt gedrukt. U kunt een waarde tussen 5 en 30 seconden kiezen, in stappen van 5 seconden.
- Menupositie: Stelt de positie van het OSD-menu in.
- Herinnering: Stelt in of het herinneringsbericht wordt weergegeven.

#### **Gebruiksinstellingen**

- Automatisch inschakelen: Het selecteren van Aan schakelt deze functie in.
- Inschakelen bij signaal: Door het selecteren van Aan zal de projector automatisch inschakelen als een VGA-sigitaal wordt gedetecteerd. Als u Uit selecteert, kan de voeding van de projector handmatig worden ingeschakeld (via toetsenblok of afstandsbediening).
- Automatisch uitschakelen: De projector schakelt automatisch uit als er geen ingangssigitaal is gedetecteerd na een bepaalde tijdsduur.
- Snelle afkoeling: Het selecteren van Aan schakelt de functie in en de koelingstijd van de projector wordt gereduceerd tot enkele seconden. Als u de projector direct na het snel afkoelen opnieuw probeert te starten, wordt deze wellicht niet ingeschakeld en starten de ventilatoren weer te draaien.
- Direct herstarten: Als direct herstarten is ingeschakeld kunnen gebruikers de projector direct herstarten, 90 seconden nadat de projector is uitgeschakeld.
- Inactief-timer: Stelt de inactief-tijd van het scherm in als de Inactief-functie is geactiveerd. Als die tijd voorbij is zal het beeld teruggaan naar het scherm.
- Slaaptimer : Stelt de timer automatisch uitschakelen in. De timer kan worden ingesteld op een waarde tussen 30 minuten en 12 uur.

#### **Achtergrondkleur**

Hiermee kunt u kiezen welke achtergrondkleur wordt weergegeven wanneer de projector geen signaal ontvangt.

## **Opstartscherm**

Hiermee selecteert u het logoscherm dat wordt weergegeven bij het opstarten van de projector.

## **Setting 2**

### **Hoogtemodus**

Een modus voor gebruik op grote hoogte.

### **Geluidsinstellingen Alleen voor DS234 en DX255**

- Geluid uit: Stelt de functie geluid dempen in.
- Volume: Wijzigt het audiovolume.

### **Lampinstellingen**

- Lampmodus: Gebruik maken van Economisch/Dynamisch ECO-modus reduceert systeemruis en stroomgebruik. Als de Economisch/Dynamisch ECO-modus is geselecteerd wordt het lichtvermogen gereduceerd en dit heeft donkere geprojecteerde afbeeldingen tot gevolg en resulteert in een langere levensduur van de projector.
- Lampstand Spa: Houd de spanning van lamp op een laag niveau gedurende de eerste honderden uren gebruik en houd onderhoud op een hoog niveau gedurende een lange tijdsperiode. Het selecteren van Aan activeert de Lamp Spa-modus nadat de projector is uitgeschakeld. Maar u kunt nog steeds kiezen of u de Lampstand Spa wel of niet bij elk afsluiten wilt uitvoeren. Als u de Lamp Spa-modus wilt annuleren, druk nogmaals INSCHAKELEN om dit over te slaan nadat een popup-bericht wordt weergegeven om Lamp Spa-modus snel te activeren.
- Lamptimer herstellen: Herstelt lamp hour naar 0 uur.
- Equivalent lampuren: Toont de verstreken werkingsduur van de lamp (in uren).

### **Beveiligingsinstellingen**

- Wachtwoord wijzigen: U wordt gevraagd om een nieuw wachtwoord of het huidige wachtwoord in te voeren, daarna kunt u een nieuwe invoeren.
- Beveiligingsinstellingen wijzigen: U kunt de wachtwoordbescherming inschakelen of uitschakelen nadat het wachtwoord is ingevoerd.

### **Baud-ratio**

Kies een baud rate die identiek is aan die van de computer zodat u de projector kunt aansluiten via een geschikte RS-232-kabel en de firmware van de projector kunt updaten of downloaden. Deze functie is bedoeld voor bevoegde onderhoudstechnici.

### **Testpatroon**

Kies Aan om de functie in te schakelen en de projector een rastertestpatroon te laten weergeven. Dit helpt om de beeldgrootte en scherpte aan te passen en te controleren of het weergegeven beeld geen vervorming heeft.

### **Ondertitels**

- Ondertitels aan: Activeert de functie door Aan te selecteren als het geselecteerde ingangssignaal ondertitels bevat.
- Ondertitelversie: Selecteer een ondertitelmodus naar uw voorkeur. Selecteer OT1, OT2, OT3 OF OT4 (OT1 geeft ondertitels weer in de primaire taal van uw regio) om ondertitels te bekijken.

## Instellingen herstellen

Zet alle instellingen terug naar de fabrieksinstellingen.

 **N.B.**

- *De volgende instellingen worden niet herstelt: Gebruiker 1, Gebruiker 2, Installatie projector, Hoogtemodus, Beveiligingsinstellingen en Baud-ratio.*

## INFORMATIE

### Huidige systeemstatus

- Ingang: Toont de huidige signaalbron.
- Weergavemodus: Toont de selecteerde modus in het BEELD-menu.
- Resolutie: Toont de originele resolutie van het ingangssignaal.
- Lampmodus: Toont de huidige lampmodus.
- 3D-formaat: Toont de huidige 3D-modus.
- Kleursysteem: Toont het formaat ingangssysteem, NTSC, PAL, SECAM, of RGB.
- Equivalent lampuren: Toont het aantal uren dat de lamp is gebruikt.
- Firmware-versie: Toont versie firmware.



# Onderhoud

De projector heeft correct onderhoud nodig. U moet de lens schoon houden omdat stof, vuil of vlekken op het scherm worden geprojecteerd en de beeldkwaliteit verlagen. Als andere onderdelen aan vervanging toe zijn, neem dan contact op met uw verkoper of met gekwalificeerd onderhoudspersoneel. Als u een onderdeel schoonmaakt van de projector, schakel dan eerst altijd de projector uit en haal de stekker uit het stopcontact.



## **Waarschuwing**

- *Open nooit delen van de behuizing van de projector. Gevaarlijke elektrische spanningen binnenin de projector kunnen ernstig letsel tot gevolg hebben. Probeer dit product niet zelf te onderhouden. Alle servicewerkzaamheden overlaten aan daartoe bevoegde personen.*

## Schoonmaken van de lens

Veeg de lens voorzichtig schoon met lensreinigingspapier. Raak de lens niet aan met uw handen.

## Schoonmaken van de behuizing van de projector

Veeg voorzichtig schoon met een zachte doek. Als vuil en vlekken niet eenvoudig kunnen worden verwijderd, gebruik dan een zachte, met water bevochtigde doek of water en een neutraal reinigingsmiddel, en veeg het droog met een zachte, droge doek.



### **N.B.**

- *Schakel de projector uit en verwijder de wisselstroomkabel uit het stopcontact voordat u begint met onderhoudswerk.*
- *Controleer of de lens afgekoeld is voordat u deze reinigt.*
- *Gebruik geen andere wasmiddelen of chemicaliën dan de bovengenoemde. Gebruik geen benzine of thinners.*
- *Geen chemische sprays.*
- *Gebruik alleen een zachte doek of lenspapier.*

## De lamp vervangen

Door gebruik van de projector zal de helderheid van de lamp van de projector na verloop van tijd langzaam afnemen en de lamp zal ontvankelijker worden voor breuk. Wij raden aan om de lamp te vervangen als een waarschuwing melding wordt weergegeven. Probeer de lamp niet zelf te vervangen. Neem contact op met gekwalificeerd servicepersoneel voor vervanging.

### **N.B.**

- *De lamp is heel heet na het uitschakelen van de projector. Als u de lamp aanraakt kunt u uw vinger aanbranden. Als u de lamp vervangt, wacht dan op zijn minst 45 minuten om de lamp te laten afkoelen.*
- *Raak het glas van de lamp nooit aan. De lamp kan exploderen bij verkeerd gebruik en ook bij het aanraken van het glas van de lamp.*
- *De levensduur van de lamp kan van lamp tot lamp verschillen, afhankelijk van de omgeving waarin deze gebruikt wordt. Er bestaat geen garantie van dezelfde levensduur voor elke lamp. Sommige lampen kunnen uitvallen of het einde van hun levensduur bereiken in een kortere periode dan soortgelijke lampen.*
- *Een lamp kan exploderen ten gevolge van trilling, schokken of achteruitgang door het aantal uur gebruik omdat deze het einde van de levensduur nadert. Risico op explosie kan verschillen, afhankelijk van de omgeving of omstandigheden waarin de projector en lamp worden gebruikt.*
- *Draag beschermende kleding en monocles bij het repareren of demonteren van de lamp.*
- *Snellere aan-uit-cycli beschadigen de lamp en reduceren de levensduur van de lamp. Wacht ten minste 5 minuten om de projector in te schakelen na het uitschakelen.*
- *Bedien de lamp niet in nabijheid van papier, doeken of ander brandbaar materiaal en bedek het niet met zulke materialen.*
- *Bedien de lamp niet in een atmosfeer met ontvlambare stoffen zoals thinner.*
- *Ventileer het gebied of de kamer grondig als de lamp werkt in een atmosfeer met zuurstof (in de lucht). Als ozon wordt geïnhaleerd kan dit hoofdpijn, misselijkheid, duizeligheid en andere symptomen veroorzaken.*
- *Anorganische kwik is verwerkt in de lamp. Als de lamp breekt wordt het kwik in de lamp blootgesteld. Verlaat het gebied onmiddellijk als de lamp verbrijzeld tijdens werking en ventileer het gebied voor ten minste 30 minuten om inhaleren van kwikrook te voorkomen. Anders kan dit schade aan de gezondheid van de gebruiker toebrengen.*

1. Schakel de projector uit.
2. Als de projector is geïnstalleerd aan een plafond, verwijder het
3. Koppel de stekker los.
4. Gebruik een schroevendraaier om de schroef uit de behuizing los te draaien.  
(Afbeelding #1)  
Druk omhoog en verwijder de behuizing. (Afbeelding #2)
5. Verwijder de schroeven van de lampmodule. (Afbeelding #3)  
Beweeg de handgreep omhoog en til de module eruit. (Afbeelding #4)

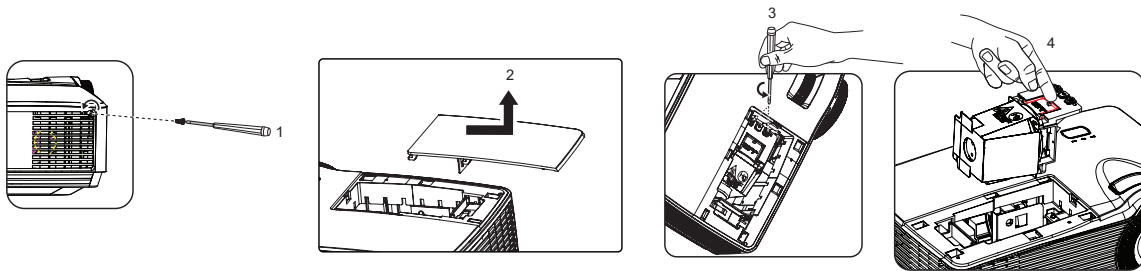

6. Plaats de nieuwe lampmodule in de projector en draai de schroeven vast.
7. Herplaats de behuizing van de lamp en draai de schroef vast.
8. Schakel de projector in. Als de lamp niet aan gaat na de opwarmperiode, probeer dan de lamp opnieuw te installeren.
9. Herstel de klok van de lamp. Raadpleeg het "**Setting 2 > Lampinstellingen > Lamptimer herstellen**"-menu.

**N.B.**

- **Gooi de gebruikte lamp weg in overeenstemming met de lokale voorschriften.**
- **Zorg ervoor dat de schroeven stevig vast zitten. Het niet goed vastdraaien van de schroeven kan verwonding of ongelukken tot gevolg hebben.**
- **Omdat de lamp van glas gemaakt is moet u de eenheid niet laten vallen en het glas niet krassen.**
- **De oude lamp kunt u niet hergebruiken. De lamp zou hierdoor kunnen exploderen.**
- **Zorg ervoor dat de projector is uitgeschakeld en de wisselstroomkabel is losgekoppeld voordat u de lamp vervangt.**
- **Gebruik de projector niet als de behuizing van de lamp is verwijderd.**

# Schoonmaken en vervangen van stoffilters (Optioneel accessoire)

## De stoffilters schoonmaken

Maak de stoffilters schoon na elke 1.000 uur gebruik. Als ze niet regelmatig worden schoongemaakt kunnen ze verstopt raken met stof wat voldoende ventilatie kan verhinderen. Dit kan oververhitting en schade aan de projector tot gevolg hebben.

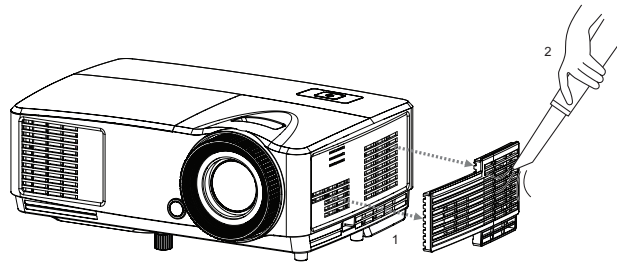

### Volg deze stappen:

1. Schakel de projector uit: Wacht tot het Voedings-LED stopt met knipperen en koppel de stroomkabel los.
2. Geef de projector 30 minuten om af te koelen.
3. Trek het stofilter eruit. (Afbeelding #1)
4. Gebruik een kleine stofzuiger ontworpen voor computers en andere kantoorapparatuur om de stoffilters schoon te maken. (Afbeelding #2)
5. Als het vuil moeilijk te verwijderen is of als het filter kapot is, neem dan contact op met uw lokale verkoper of servicecentrum om een nieuw filter te verkrijgen.

# Specificaties

Modelnaam	DS230	DX251	DS234	DX255
Weergavesysteem	Single 0,55" DLP-paneel			
Resolutie	SVGA (800 × 600)	XGA (1024 × 768)	SVGA (800 × 600)	XGA (1024 × 768)
Throw-factor	1,97 - 2,17			
Optische zoom	1,1X			
F/No.	2,5 - 2,7			
Brandpuntafstand	22,08 - 24,28mm			
Schermgrootte	30" - 290"			
Lamp	203W			
Ingangen	D-Sub 15-pin x 1		D-Sub 15-pin x 1, Video x 1, HDMI x 1, Audio-ingangssignaal (3,5 mm stereo mini jack) x 1	
Uitgang	Geen		Audio-uitgangssignaal (3,5 mm stereo mini jack) x 1	
Besturingscontactpunt	RS-232 x 1, mini-B USB x1 (ondersteunt upgrade van firmware)			
Luidspreker	Geen		2 watt x 1	
Videocompatibiliteit	NTSC, NTSC 4.43 PAL, PAL-N, PAL M SECAM, HDTV (480i/p, 576p, 720p, 1080i/p), Composiet video			
Frequentie scannen	31 - 100 KHz			
Horizontale frequentie	50 - 120 Hz			
Verticale frequentie				
Omgeving	Bedienen: Temperatuur: 0°C tot 40°C Vochtigheid: 10%-80% Opslag: Temperatuur: -20°C tot 60°C Vochtigheid: 30%-85%			
Vereiste voeding	AC 120-240 V, 50 - 60 Hz, 2,6 A			
Stroomverbruik	265 W (Max.)			
Afmeting (W x D x H)	285 x 208 x 116mm			
Gewicht	1,97kg			
N.B.: Ontwerp en specificaties zijn onderhevig aan wijzigingen zonder voorafgaande kennisgeving.				

# Afmetingen

285 mm (W) x 208 mm (D) x 116 mm (H)

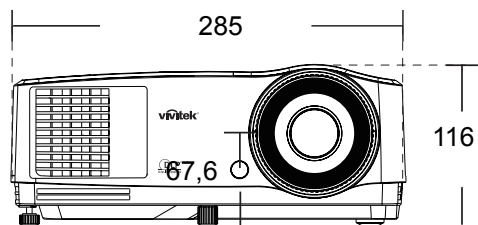
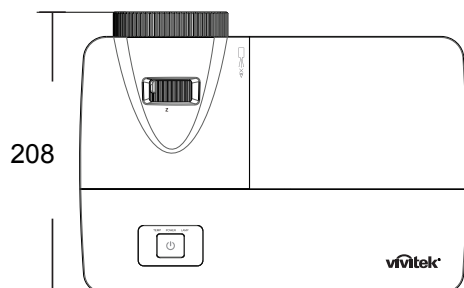

## Installatie met plafondmontage

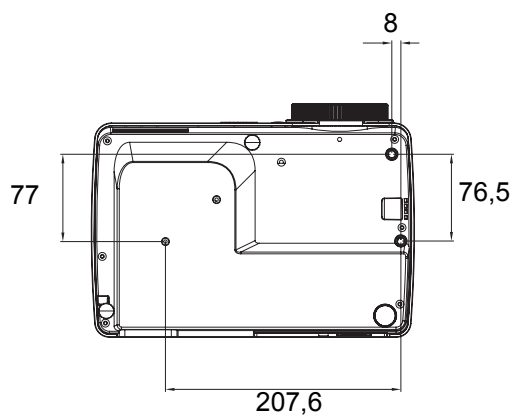

Plafondmontageschroeven:  
M4 x 8 (Max. L = 8mm)

Eenheid: mm

# Bijlage

## Berichten LED-indicator

VOEDINGS-LED	TEMPERATUUR-LED (Rood)	LAMP-LED (Rood)	Beschrijving
Voedingsberichten			
Constant oranje	Uit	Uit	Standby
1Hz Knipperend groen	Uit	Uit	Inschakelen
Constant groen	Uit	Uit	Normale werking
1Hz Knipperend oranje	Uit	Uit	Koelen bij normaal uitschakelen
Berichten voor lampstoringen			
Uit	Uit	Constant	Eerste lamp-verlichte storing koeling
Uit	Uit	Knipperend 1 Hz	Fout in lamp bij normaal gebruik
Berichten voor thermische storingen			
Uit	1 keer knipperend	Uit	Storing ventilatie 1
Uit	2 keer knipperend	Uit	Storing ventilatie 2
Uit	3 keer knipperend	Uit	Storing ventilatie 3
Uit	Constant	Uit	Te hoge temperatuur
5Hz Knipperend oranje	Uit	Uit	Storing hittebreuk
Uit	Knipperend 5 Hz	Uit	Storing temperatuursensor
Berichten systeemfouten			
Uit	Knipperend 1 Hz		DMD-fout
Uit	Constant		Fout kleurwiel

# Compatibiliteitsmodi

## Ondersteunde timing voor PC-signaal

Resolutie	Timing	Horizontale frequentie (kHz)	Verticale frequentie (Hz)	Pixelfrequentie (MHz)	3D veld sequentieel	3D boven onder	3D naast elkaar
640 x 480	VGA_60	59,94	31,469	25,175	⊙	⊙	⊙
	VGA_72	72,809	37,861	31,500			
	VGA_75	75	37,5	31,500			
	VGA_85	85,008	43,269	36,000			
720 x 400	720 x 400_70	70,087	31,469	28,3221			
800 x 600	SVGA_60	60,317	37,879	40,000	⊙	⊙	⊙
	SVGA_72	72,188	48,077	50,000			
	SVGA_75	75	46,875	49,500			
	SVGA_85	85,061	53,674	56,250			
	SVGA_120 (Vermindert wit worden)	119,854	77,425	83,000	⊙		
1024 x 768	XGA_60	60,004	48,363	65,000	⊙	⊙	⊙
	XGA_70	70,069	56,476	75,000			
	XGA_75	75,029	60,023	78,750			
	XGA_85	84,997	68,667	94,500			
	XGA_120 (Vermindert wit worden)	119,989	97,551	115,5	⊙		
1152 x 864	1152 x 864_75	75	67,5	108			
1280 x 720	1280 x 720_60	60	45	74,250	⊙	⊙	⊙
	1280 x 720_120	120	90,000	148,500	⊙		
1280 x 768	1280 x 768_60	59,87	47,776	79,5	⊙	⊙	⊙
1280 x 800	WXGA_60	59,81	49,702	83,500	⊙	⊙	⊙
	WXGA_75	74,934	62,795	106,500			
	WXGA_85	84,88	71,554	122,500			
	WXGA_120 (Vermindert wit worden)	119,909	101,563	146,25	⊙		
1280 x 1024	SXGA_60	60,02	63,981	108,000		⊙	⊙
	SXGA_75	75,025	79,976	135,000			
	SXGA_85	85,024	91,146	157,500			
1280 x 960	1280 x 960_60	60	60	108,000		⊙	⊙
	1280 x 960_85	85,002	85,938	148,500			
1360 x 768	1360 x 768_60	60,015	47,712	85,5		⊙	⊙
1440 x 900	WXGA+_60	59,887	55,935	106,500		⊙	⊙
1400 x 1050	SXGA+_60	59,978	65,317	121,750		⊙	⊙
1600 x 1200	UXGA	60	75	162,000		⊙	⊙
1680 x 1050	1680 x 1050_60	59,954	65,29	146,25		⊙	⊙



1920 x 1080	1920 x 1080_60 (Vermindert leegtes)	67,5	60	148,5			
1920 x 1200	1920 x 1200_60 (Vermindert leegtes)	59,95	74,038	154,000			
640 x 480 bij 67 Hz	MAC13	66,667	35	30,240			
832 x 624 bij 75Hz	MAC16	74,546	49,722	57,280			
1024 x 768 bij 75Hz	MAC19	75,02	60,241	80,000			
1152 x 870 bij 75Hz	MAC21	75,06	68,68	100,000			

- De hierboven genoemde timings worden mogelijk niet ondersteund als gevolg van beperkingen in het EDID-bestand en VGA-beelden. Het is mogelijk dat sommige timings niet kunnen worden gekozen.

## Ondersteunde timing voor Video-ingang

Videomodus	Horizontale frequentie (kHz)	Verticale frequentie (Hz)	Sub-carrierkleur Frequentie (MHz)	3D veld sequentieel
NTSC	15,73	60	3,58	⊙
PAL	15,63	50	4,43	
SECAM	15,63	50	4,25 of 4,41	
PAL-M	15,73	60	3,58	
PAL-N	15,63	50	3,58	
PAL-60	15,73	60	4,43	
NTSC4,43	15,73	60	4,43	

## Ondersteunde timing voor Component-YPbPr ingang

Timing	Resolutie	Horizontale frequentie (KHz)	Verticale frequentie (Hz)	Pixelfrequentie (MHz)	3D veld sequentieel
480i	720 x 480	15,73	59,94	13,5	⊙
480p	720 x 480	31,47	59,94	27	⊙
576i	720 x 576	15,63	50	13,5	
576p	720 x 576	31,25	50	27	
720/50p	1280 x 720	37,5	50	74,25	
720/60p	1280 x 720	45,00	60	74,25	⊙
1080/50i	1920 x 1080	28,13	50	74,25	
1080/60i	1920 x 1080	33,75	60	74,25	
1080/24P	1920 x 1080	27	24	74,25	
1080/25P	1920 x 1080	28,13	25	74,25	
1080/30P	1920 x 1080	33,75	30	74,25	
1080/50P	1920 x 1080	56,25	50	148,5	
1080/60P	1920 x 1080	67,5	60	148,5	

## Problemen oplossen

Raadpleeg de onderstaande lijst van symptomen en maatregelen voordat u de projector opstuurt voor reparatie. Als het probleem aanhoudt, neem dan contact op met uw lokale distributeur of servicecentrum. Raadpleeg ook "Berichten LED-indicator".

### Startproblemen

Als er geen lichten aan gaan:

- Verzeker dat de stroomkabel goed verbonden is met de projector en het andere eind goed aangesloten op het stopcontact.
- Druk opnieuw op de voedingsknop.
- Koppel de stroomkabel los en wacht even, sluit hem weer aan en druk de voedingsknop opnieuw in.

### Beeldproblemen

Als zoeken bron wordt weergegeven:

- Druk **Bron** op de afstandsbediening om een actieve ingangsbron te selecteren.
- Zorg ervoor dat de externe bron is ingeschakeld en aangesloten.
- Zorg bij een computeraansluiting dat de externe videopoort van het notebook ingeschakeld is. Raadpleeg de handleiding van uw computer.

Bij onscherp beeld:

- Pas de focusing aan als het OSD-menu wordt weergegeven. (De grootte van het beeld zou niet mogen verschillen; als dit wel het geval is, dan past u de zoom aan, niet de focus.)
- Controleer de lens van de projector om te zien of deze schoonmaakt moet worden.

Als het beeld flikkert of onstabiel is bij een computeraansluiting:

- Druk **Automatisch Synchroniseren** op de afstandsbediening.

### Problemen met de afstandsbediening

Als de afstandsbediening niet werkt:

- Zorg ervoor dat de ontvanger van de afstandsbediening aan de voorzijde van de projector niet is geblokkeerd. Gebruik de afstandsbediening binnen het werkzame bereik.
- Richt de afstandsbediening op het scherm of op de voorzijde of de achterzijde van de projector.
- Beweeg de afstandsbediening zodat deze direct voor of achter de projector staat en niet zo ver opzij.

# RS-232-protocol

## RS-232-instelling

Baud-ratio:	9600
Parity-check:	Geen
Data bit:	8
Stop bit:	1
Flow-beheer:	Geen

Functie	Type	Bediening	ASCII	HEX
<b>Voeding</b>	Schrijven	Inschakelen	<CR>\$pow=on#<CR>	0D 24 50 4F 57 3D 4F 4E 23 0D
	Schrijven	Uitschakelen	<CR>\$pow=off#<CR>	0D 24 50 4F 57 3D 4F 46 46 23 0D
	Lezen	Status voeding	<CR>\$pow=?#<CR>	0D 24 50 4F 57 3D 3F 23 0D
<b>Selectie ingang</b>	Schrijven	COMPUTER/ YpbPr	<CR>\$sour=RGB#<CR>	0D 24 53 4F 55 52 3D 52 47 42 23 0D
	Schrijven	COMPUTER 2/ YPbPr2	<CR>\$sour=RGB2#<CR>	0D 24 53 4F 55 52 3D 52 47 42 32 23 0D
	Schrijven	HDMI	<CR>\$sour=hdmi#<CR>	0D 24 53 4F 55 52 3D 48 44 4D 49 23 0D
	Schrijven	Composiet	<CR>\$sour=vid#<CR>	0D 24 53 4F 55 52 3D 56 49 44 23 0D
	Schrijven	S-Video	<CR>\$sour=svid#<CR>	0D 24 53 4F 55 52 3D 53 56 49 44 23 0D
	Lezen	Huidige ingang	<CR>\$sour=?#<CR>	0D 24 53 4F 55 52 3D 3F 23 0D
<b>Audiobeheer</b>	Schrijven	Demping aan	<CR>\$mute=on#<CR>	0D 24 4D 55 54 45 3D 4F 4E 23 0D
	Schrijven	Demping uit	<CR>\$mute=off#<CR>	0D 24 4D 55 54 45 3D 4F 46 46 23 0D
	Lezen	Status demping	<CR>\$mute=?#<CR>	0D 24 4D 55 54 45 3D 3E 3F 23 0D
	Schrijven	Volume +	<CR>\$vol=+#<CR>	0D 24 56 4F 4C 3D 2B 23 0D
	Schrijven	Volume -	<CR>\$vol=-#<CR>	0D 24 56 4F 4C 3D 2D 23 0D
	Lezen	Status volume	<CR>\$vol=?#<CR>	0D 24 56 4F 4C 3D 3F 23 0D
<b>Weergavemodus</b>	Schrijven	Helder	<CR>\$appmod=dynamic #<CR>	0D 24 41 50 50 4D 4F 44 3D 44 59 4E 41 4D 49 43 23 0D
	Schrijven	Presentatie	<CR>\$appmod=preset#<CR>	0D 24 41 50 50 4D 4F 44 3D 50 52 45 53 45 54 23 0D
	Schrijven	sRGB	<CR>\$appmod=srgb#<CR>	0D 24 41 50 50 4D 4F 44 3D 53 52 47 42 23 0D
	Schrijven	Film	<CR>\$appmod=cine#<CR>	0D 24 41 50 50 4D 4F 44 3D 43 49 4E 45 23 0D
	Schrijven	Standaard	<CR>\$appmod=std#<CR>	0D 24 41 50 50 4D 4F 44 3D 53 54 44 23 0D
	Schrijven	Gebruiker1	<CR>\$appmod=user1#<CR>	0D 24 41 50 50 4D 4F 44 3D 55 53 45 52 31 23 0D

	Schrijven	Gebruiker2	<CR>\$appmod=user2#<CR>	0D 24 41 50 50 4D 4F 44 3D 55 53 45 52 32 23 0D
	Lezen	Weergavemodus	<CR>\$appmod=?#<CR>	0D 24 41 50 50 4D 4F 44 3D 3F 23 0D
<b>Instelling afbeelding</b>	Schrijven	Contrast +	<CR>\$con=+#<CR>	0D 24 43 4F 4E 3D 2B 23 0D
	Schrijven	Contrast -	<CR>\$con=-#<CR>	0D 24 43 4F 4E 3D 2D 23 0D
	Lezen	Waarde contrast	<CR>\$con=?#<CR>	0D 24 43 4F 4E 3D 3F 23 0D
	Schrijven	Helderheid +	<CR>\$bri=+#<CR>	0D 24 42 52 49 3D 2B 23 0D
	Schrijven	Helderheid -	<CR>\$bri=-#<CR>	0D 24 42 52 49 3D 2D 23 0D
	Lezen	Waarde helderheid	<CR>\$bri=?#<CR>	0D 24 42 52 49 3D 3F 23 0D
	Schrijven	Kleur +	<CR>\$color=+#<CR>	0D 24 43 4F 4C 4F 52 3D 2B 23 0D
	Schrijven	Kleur -	<CR>\$color=-#<CR>	0D 24 43 4F 4C 4F 52 3D 2D 23 0D
	Lezen	Waarde kleur	<CR>\$color=?#<CR>	0D 24 43 4F 4C 4F 52 3D 3F 23 0D
	Schrijven	Scherpte +	<CR>\$sharp=+#<CR>	0D 24 53 48 41 52 50 3D 2B 23 0D
	Schrijven	Scherpte -	<CR>\$sharp=-#<CR>	0D 24 53 48 41 52 50 3D 2D 23 0D
	Lezen	Waarde scherpte	<CR>\$sharp=?#<CR>	0D 24 53 48 41 52 50 3D 3F 23 0D
	Schrijven	Beeldverhouding 4:3	<CR>\$asp=4:3#<CR>	0D 24 41 53 50 3D 34 3A 33 23 0D
	Schrijven	Beeldverhouding 16:9	<CR>\$asp=16:9#<CR>	0D 24 41 53 50 3D 31 36 3A 39 23 0D
	Schrijven	Beeldverhouding 16:10	<CR>\$asp=16:10#<CR>	0D 24 41 53 50 3D 31 36 3A 31 30 23 0D
	Schrijven	Automatische beeldverhouding	<CR>\$asp=AUTO#<CR>	0D 24 41 53 50 3D 41 55 54 4F 23 0D
	Schrijven	Werkelijke beeldverhouding	<CR>\$asp=REAL#<CR>	0D 24 41 53 50 3D 52 45 41 4C 23 0D
	Schrijven	Inzoomen	<CR>\$zoomI#<CR>	0D 24 5A 4F 4F 4D 49 23 0D
	Schrijven	Uitzoomen	<CR>\$zoomO#<CR>	0D 24 5A 4F 4F 4D 4F 23 0D
	Schrijven	Auto	<CR>\$auto#<CR>	0D 24 41 55 54 4F 23 0D
<b>Baud-ratio</b>	Schrijven	2400	<CR>\$baud=2400#<CR>	0D 24 42 41 55 44 3D 32 34 30 30 23 0D
	Schrijven	4800	<CR>\$baud=4800#<CR>	0D 24 42 41 55 44 3D 34 38 30 30 23 0D
	Schrijven	9600	<CR>\$baud=9600#<CR>	0D 24 42 41 55 44 3D 39 36 30 30 23 0D
	Schrijven	14400	<CR>\$baud=14400#<CR>	0D 24 42 41 55 44 3D 31 34 34 30 30 23 0D
	Schrijven	19200	<CR>\$baud=19200#<CR>	0D 24 42 41 55 44 3D 31 39 32 30 30 23 0D
	Schrijven	38400	<CR>\$baud=38400#<CR>	0D 24 42 41 55 44 3D 33 38 34 30 30 23 0D

	Schrijven	57600	<CR>\$baud=57600#<CR>	0D 24 42 41 55 44 3D 35 37 36 30 30 23 0D
	Schrijven	115200	<CR>\$baud=115200#<CR>	0D 24 42 41 55 44 3D 31 31 35 32 30 30 23 0D
	Lezen	Huidige Baud-ratio	<CR>\$baud=?#<CR>	0D 24 42 41 55 44 3D 3F 23 0D
<b>Bediening lamp</b>	Lezen	Tijd lamp	<CR>\$ltim=?#<CR>	0D 24 4C 54 49 4D 3D 3F 23 0D
	Schrijven	Normalr modus	<CR>\$lampm=lnor#<CR>	0D 24 4C 41 4D 50 4D 3D 4C 4E 4F 52 23 0D
	Schrijven	Bespaarmodus	<CR>\$lampm=eco#<CR>	0D 24 4C 41 4D 50 4D 3D 45 43 4F 23 0D
	Schrijven	Dynamisch Eco modus	<CR>\$lampm=seco#<CR>	0D 24 4C 41 4D 50 4D 3D 73 45 43 4F 23 0D
	Lezen	Status Lampmodus	<CR>\$lampm=?#<CR>	0D 24 4C 41 4D 50 4D 3D 3F 23 0D
<b>Diversen</b>	Schrijven	Inactief aan	<CR>\$blank=on#<CR>	0D 24 42 4C 41 4E 4B 3D 4F 4E 23 0D
	Schrijven	Inactief uit	<CR>\$blank=off#<CR>	0D 24 42 4C 41 4E 4B 3D 4F 46 46 23 0D
	Lezen	Status inactief	<CR>\$blank=?#<CR>	0D 24 42 4C 41 4E 4B 3D 3F 23 0D
	Schrijven	Bevriezen aan	<CR>\$freeze=on#<CR>	0D 24 46 52 45 45 5A 45 3D 4F 4E 23 0D
	Schrijven	Bevriezen uit	<CR>\$freeze=off#<CR>	0D 24 46 52 45 45 5A 45 3D 4F 46 46 23 0D
	Lezen	Status Bevriezen	<CR>\$freeze=?#<CR>	0D 24 46 52 45 45 5A 45 3D 3F 23 0D
	Schrijven	Menu aan	<CR>\$menu=on#<CR>	0D 24 4D 45 4E 55 3D 4F 4E 23 0D
	Schrijven	Menu uit	<CR>\$menu=off#<CR>	0D 24 4D 45 4E 55 3D 4F 46 46 23 0D
	Schrijven	Omhoog	<CR>\$up#<CR>	0D 24 55 50 23 0D
	Schrijven	Omlaag	<CR>\$down#<CR>	0D 24 44 4F 57 4E 23 0D
	Schrijven	Rechts	<CR>\$right#<CR>	0D 24 4C 45 46 54 23 0D
	Schrijven	Links	<CR>\$left#<CR>	0D 24 52 49 47 48 54 23 0D
	Schrijven	Enter	<CR>\$enter#<CR>	0D 24 45 4E 54 45 52 23 0D